

MARINA PICNIC

© *design by fattorini + rizzini + partners*

取扱説明書

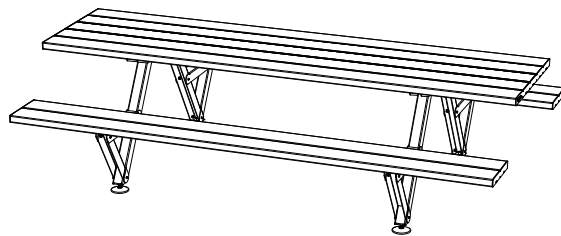

ご使用の上での注意点(MARINA PICNIC)

警告

- 梱包を開ける際鋭利な道具を使用しないでください。
- 電動工具の使用はお勧めしません。
- ボルトは対角に締めてください。
- 3本の脚の場合、組立に架台を使用する事をお勧め致します。
- 落書き防止ではありません。
- テーブルの上に立たないでください。
1点に荷重が集中すると小さな亀裂が生じる可能性があります。
ただ、テーブルの強度には影響はありません。

製品について

- 前に傾けずに4本の脚をつけた状態で使用してください。

パウダーコーティングについて

- ホワイトは汚れやすく最もメンテナンスが必要です。
- 研磨剤や研磨剤は表面を傷つけますので使用しないでください。
- 紫外線にさらされると色が褪色することがあります。
- 難燃性 - NEN-EN13501-1 A2-sl - EN13823に準拠したSBI試験でクラスBと同じ基準を満たします。
- 濃い色は、晴天のときは非常に熱くなります。

メンテナンス

- 紫外線が強い場所や、潮風・海水があたるような環境でご使用の場合は、こまめにメンテナンスを心がけてください
- 汚れがついてしまった場合は、すぐに柔らかくきれいな布でふき取ってください。特にワイン、インクなどの液体、コーヒー、コーラ、石油、鳥などの糞等色の濃い汚れには注意してください。これらを乾燥させてしまうと、永久的なダメージとなってしまいます。

ボルト・ナット

- ボルトが緩んでないか、錆びていないかなど定期的に点検してください。
- ボルト・ナットは錆びやすいので市販の防錆・潤滑剤でメンテナンスしてください。

パウダーコーティング

- ご使用後は濡れた布巾で拭いてください。
- ひどい汚れのときは一般的な中性洗剤を使用してください。
- 研磨剤入りのクリーナーやスチールウールなど表面を傷つける恐れのある物は使用しないでください。
- 汚れが落ちない時はメラミンスポンジを使用してください。スポンジを湿らせて汚れ部分をこすってください。ペン、グリース、擦り傷、水垢の跡、コーヒーなどの頑固な汚れを取り除く事ができます。あまりきつく擦らず、表面に異常が見られた場合、使用を中止してください。光沢のある表面には使用しないでください。
- 損傷を受けたパウダーコーティングの修復
鋭利なものの衝撃でコーティングが損傷することがあります。
塗料の剥がれはタッチアップで修正することができます。

グラスファイバー

- 掃除の際は一般的なキッチン洗剤を水で薄め、使用してください。
- 頑固な汚れには、メラミンスポンジを使用するのも効果的です。スポンジに少し水を付け、汚れ部分を擦って下さい。汚れは家具の耐久年数に左右されます。

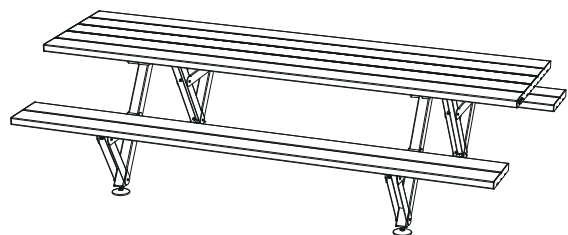

パーツリスト

N = 脚の数
 -1,65m - 3,30m = 2 本脚
 -3,85m - 5,50m = 3本脚

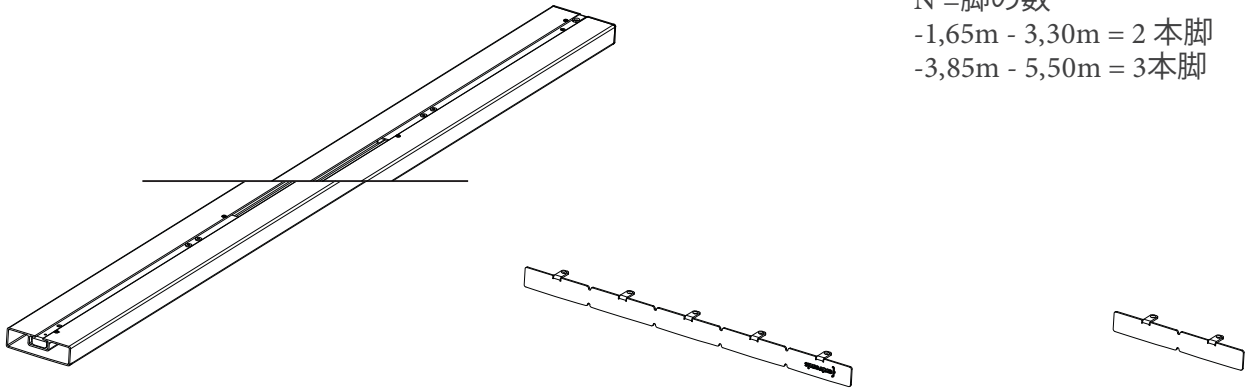

テーブルトップ × 9本 or 10本 (5-6本テーブルトップ用 / 4本ベンチ用) テーブルトップエンドピース × 2つ ベンチエンドピース × 4つ

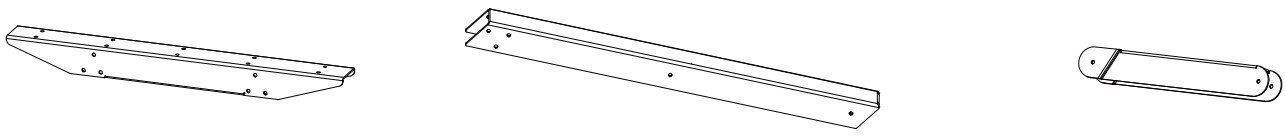

テーブルトップ接続パーツ × N

テーブル脚 × 2 × N

ベンチサポート × 2 × N

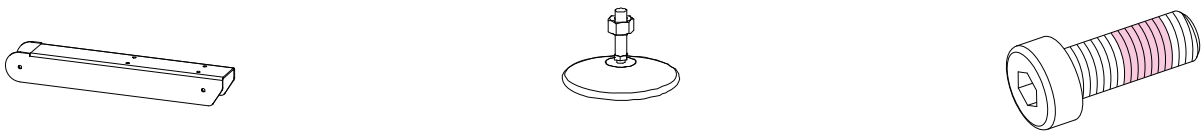

ベンチ接続パーツ × 2 × N

高さ調節脚とM10ナット × 2 × N

M6X20六角ボルト
× 18or20 × N



M6X16六角ボルト
× 24 × N

M6ロックナット × 24 × N

M5X12皿ボルト × 18/20

スペーサー × 10

オプション パーツリスト

床固定

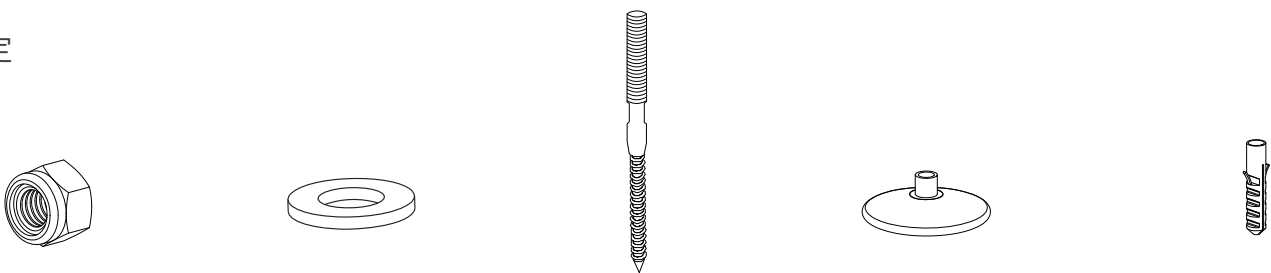

M8ナット × 2 × N

M8ワッシャー
× 2 × N

M8x100ダボネジ
× 2 × N

脚とスペーサー
× 2 × N

12x60プラグ
× 2 × N

MARINA PICNIC組立説明書



2人



no. 10 - 17 レンチ



no. 3 - 4 六角レンチ



60分

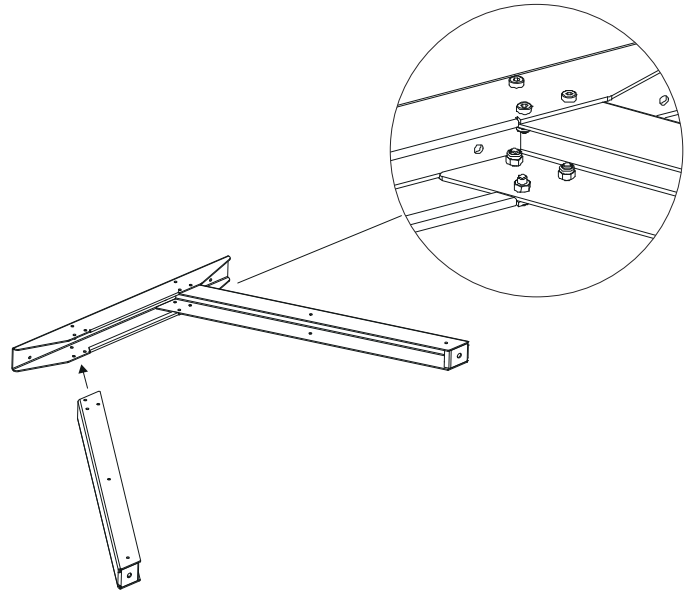

1. テーブル脚をテーブルトップ接続パーツに挿入し、12個のM6x16六角ボルトとロックナットを使用して固定します。ボルトを3本とも穴へ通してからレンチで締め上げてください。

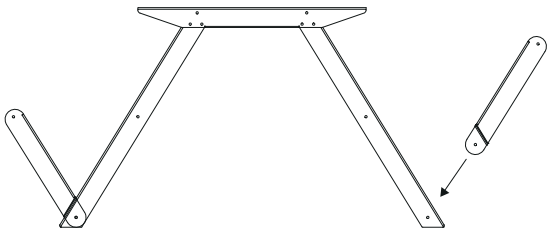

2. ベンチサポートをテーブル脚に差し込みます。

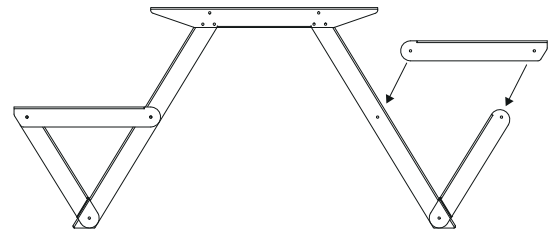

3. テーブルの脚とベンチサポートパーツの上にベンチ接続パーツを差し込みます。M6X16六角ボルトを使い固定します。ボルトが外側にある事を確認して下さい。ロックナットを取付け締め上げてください。

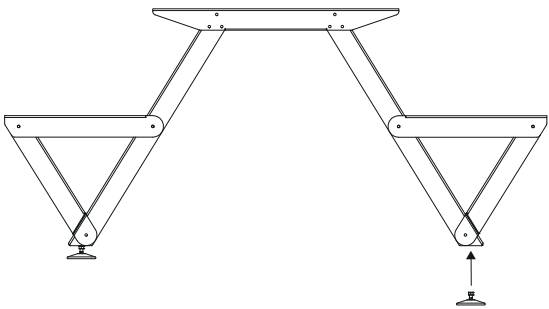

4. 組んだ脚に高さ調節脚を取り付けます。ナットを回しながら高さを調整します。

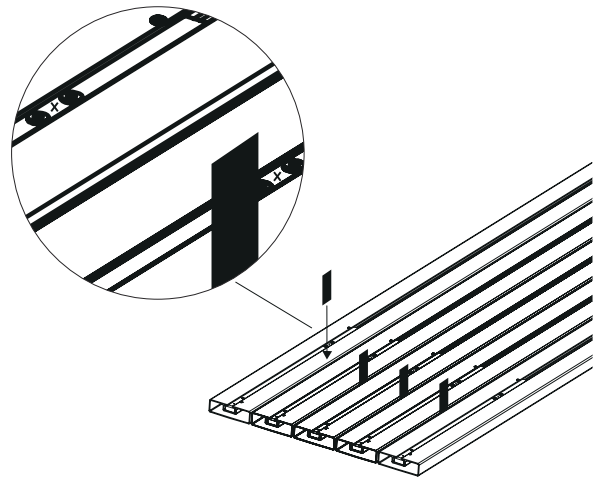

5. 床に溝を上向きにしてテーブルトップを並べます。+の印が同じ位置にあるか確認してください。端から40cm程のところにスペーサを差込みテーブルトップの間隙一定にしてください。

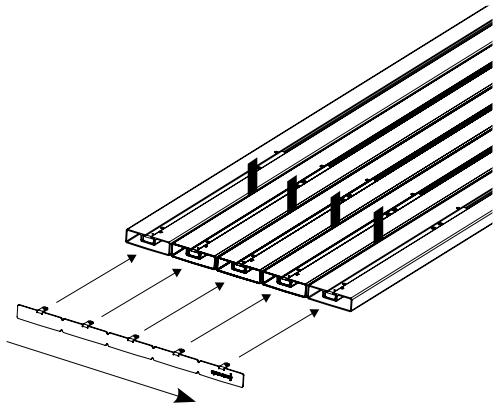

6. エンドピースをとテーブルトップへ差し込みます。
差し込む際、エンドピースは左から右へスライドさせます。
M5X12皿ボルトを使い固定します。
逆側はエンドピースは右から左へスライドさせます。

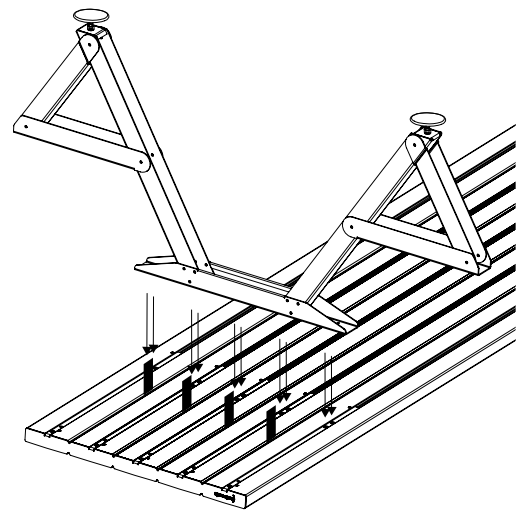

7. テーブルトップと脚を接続します。
ボルト穴の開いている位置に脚を合わせて置き
M6×20六角穴付ボルトで取り付けます。
天板用補強材がある場合もM6×20六角穴付ボルトを使い
取り付けます。取付けが完了しましたらスペーサを外し
テーブルを裏返します。

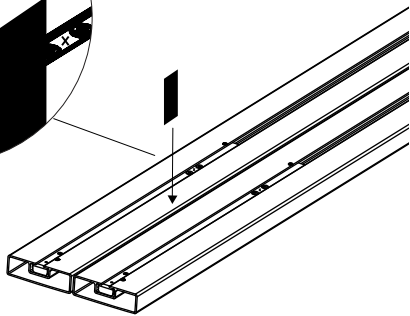
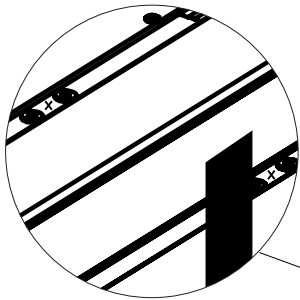

8. 床に溝を上向きにしてベンチの座面を並べます。
+の印が同じ位置にあるか確認してください。
座面の端から40cm程のところにスペーサを差込み
座面間の隙間一定にしてください。

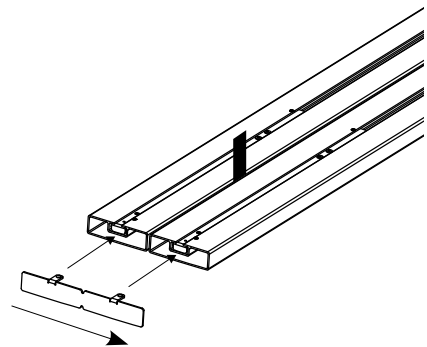

9. エンドピースをとテーブルトップへ差し込みます。
差し込む際、エンドピースは左から右へスライドさせます。
M5X12皿ボルトを使い固定します。
逆側はエンドピースは右から左へスライドさせます。

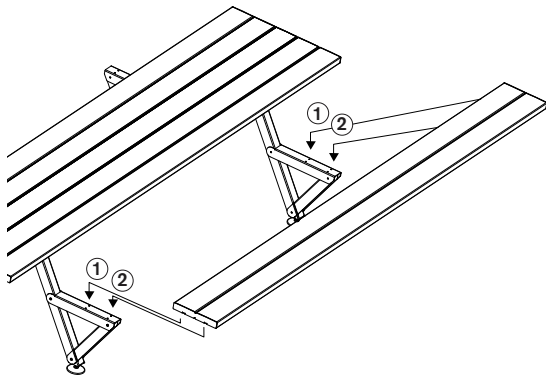

10. ベンチ接続パーツの上にベンチを置き、
M6X20六角穴付ボルトで締めます。
締める際は内側①から外側②の順で締め
仮締めの状態にしてください。
すべての穴にボルトをつけ終わりましたら、
ボルトを完全に締めてください。

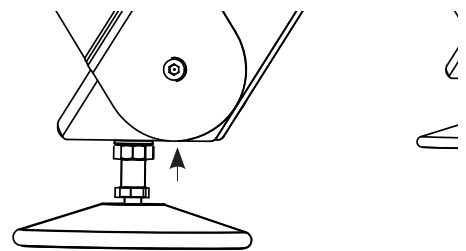

11. 高さを再度確認し、
高さ調整脚のナットを締上げて完成です！

ASSEMBLY FLOOR FASTENING

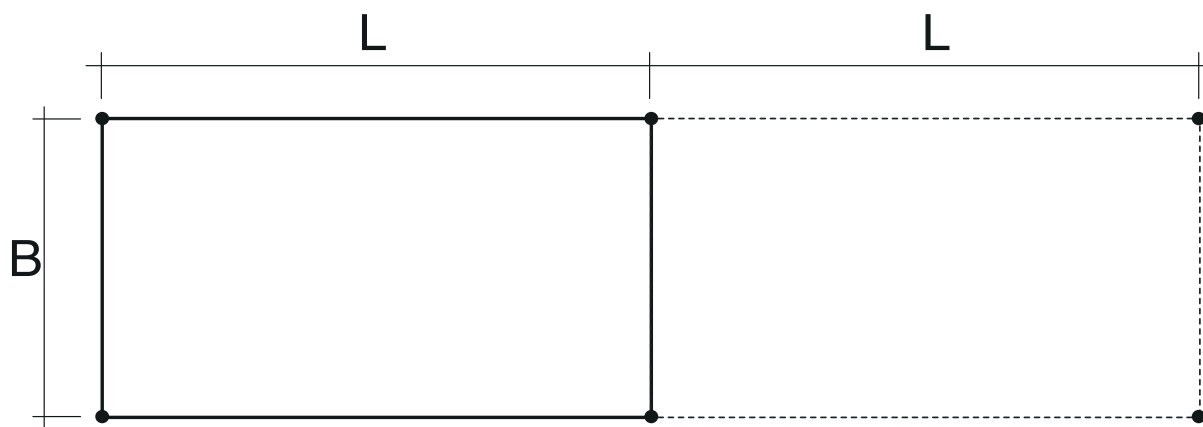

1. テーブルを置きたい地面の場所をマークします。脚フレームごとに2つのアンカーポイントがあります。
(上図)

L = 脚の間の距離

B = 脚フレームの幅

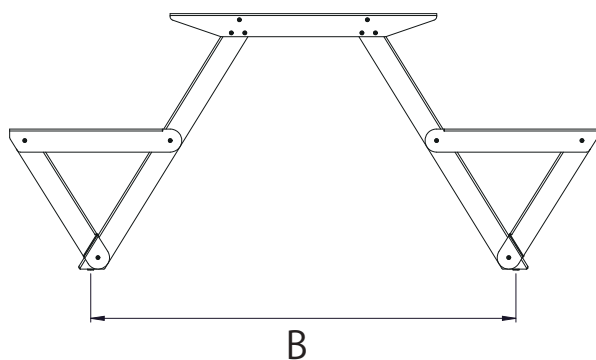

B

B (5本テーブルトップ) = 1100,50 mm
B (6本テーブルトップ) = 1245,50 mm

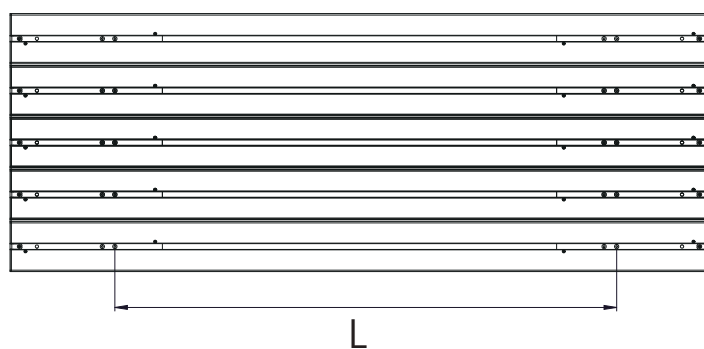

L

L = 脚の間の距離

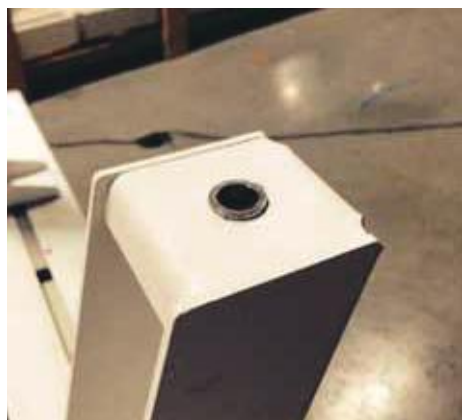

高さ調節脚を取り付けるナットを取り外す必要があります。



ø12ドリル、脚からナットを削ってから次の手順に進みます。

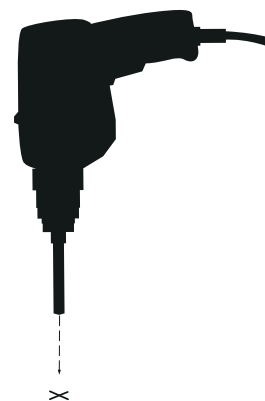

2. 電気ドリルを使用して、マークしたポイントに直径12 mmの穴を開け、各穴に12 x 60プラグを挿入します。

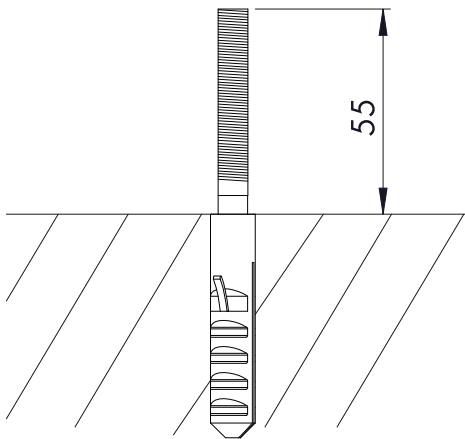

3. 55 mm突き出すように、
ダボねじをプラグにねじ込みます。

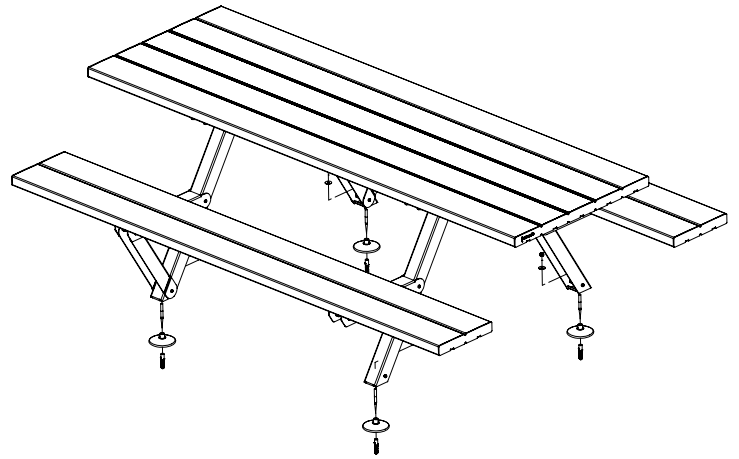

4. 脚をダボねじで位置合わせし、
その上にテーブルを置きます。
付属のワッシャーM8とナットM8を使用して、
テーブルを地面に固定します。
※下記の写真参考



ナット

ワッシャー

ナットはφ12のドリルを使用し
取り外します。

スペーサー

製品保証書

取り扱い説明書、注意書に従った正常な使用状態で保証期間内に故障した場合、保証書の記載内容により無料修理いたします。

保証期間内でも次のような場合は有料修理となります。

- 使用上の誤りおよび不当な修理や改造による故障および損傷
- 他社製品との組み合わせが原因による故障および損傷
- お買い上げ後の輸送・移動・落下等による故障および損傷
- 火災・地震・落雷・水害、その他の天災地変による故障および損傷
- 規定以上の電圧による故障および損傷
- 消耗部品などの交換（蛍光灯など）
- 本書の提示がない場合
- 本書は日本国内においてのみ有効です

保証期間はお買い上げ日から1年です

○輸入商品のため、輸送中の梱包箱の傷や痛みは製品の使用に支障はありませんのでご容赦ください。

○不具合が発生した場合は、故障および損傷箇所をご連絡ください。その場合、デジタルカメラ等で故障した箇所を撮影してください。

○保証期間が過ぎた場合でも有償で修理を行います。送料・修理費をご負担ください。
(修理範囲は損傷状況によります)

○本内容は明示した期間・条件のもとにおいて、保証対象不具合部品の無料修理をお約束するものであり、お客様の法律上の権利を制限するものではありません。

○万が一、問題が発生した場合、弊社でできるだけすぐに対応させていただきます。問題解決のため、状況によってはメーカーとのやり取りが必要になりお時間を頂くこともあります。

品番		管理番号
保証期間（お買い上げ日より）器具本体：1年		取扱販売店名・工事店名・住所・電話番号
お買い上げ日： 年 月 日		
お客様	お名前	
	ご住所	
	電話 ()	

TISTOU株式会社

〒420-0810 静岡県静岡市葵区上土2-20-14

TEL: 054-208-2239 FAX: 054-208-2255

弊社はBROKISの日本総代理店です。